

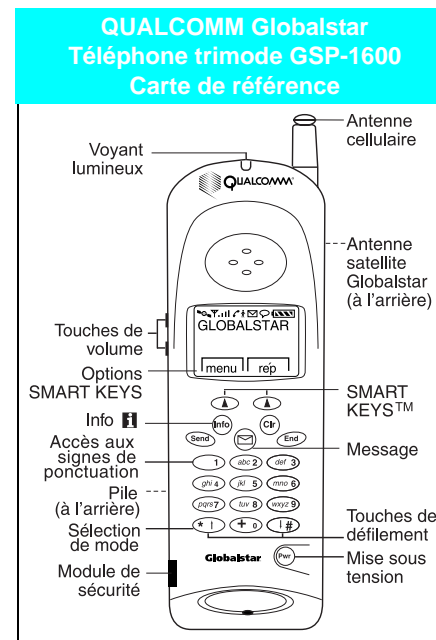









Dépannage	
Problème	Solution
Pour appeler	Faites pivoter ou sortez complètement l'antenne appropriée.
Globalstar →	En mode satellite Globalstar, assurez-vous que l'antenne satellite a une vue dégagée du ciel.
	Assurez-vous que vous avez sélectionné le bon mode de service: Appuyez et maintenez enfoncée la touche (*1), sélectionnez 2 pour Globalstar.
	Appuyez et maintenez enfoncée la touche (*1), sélectionnez 3 pour Numérique ou 4 pour Analogique.
	Supprimez tous les fournisseurs de services de la liste des interdits.
	Contrôlez l'intensité du signal.
Cellulaire →	Vérifiez que le module de sécurité est correctement installé.
	Si « Appels sont limités » s'affiche, vérifiez le réglage de Limiter téléphone.
	Faites pivoter ou sortez complètement l'antenne appropriée. →
Pour recevoir des appels	Vérifiez que le téléphone est sous tension. Vérifiez que la sonnerie est suffisamment forte.
	Faites pivoter ou sortez complètement l'antenne appropriée.

Dépannage	
Problème	Solution
Pour recevoir des appels (suite)	En mode satellite Globalstar, assurez-vous que l'antenne satellite a une vue dégagée du ciel.
Globalstar →	Assurez-vous que vous avez sélectionné le bon mode de service : Appuyez et maintenez enfoncée la touche (*1), sélectionnez 2 pour Globalstar.
Cellulaire →	Appuyez et maintenez enfoncée la touche (*1), sélectionnez 3 pour Numérique ou 4 pour Analogique.
	Supprimez tous les fournisseurs de services de la Liste Interdits.
	Vérifiez l'intensité du signal.
	Vérifiez que le module de sécurité est correctement installé.
Mon numéro de téléphone est : (pour afficher votre numéro de téléphone, mettez le téléphone sous tension ou appuyez sur la touche Info)	
Le numéro de mon fournisseur de services est :	
Tous droits réservés 1999-2000 QUALCOMM Incorporated 80-98155-2FR Rév-	



Fonctions fondamentales	
Pour sélectionner un mode	En mode veille, appuyez et maintenez enfoncée la touche  jusqu'à ce que le menu du mode s'affiche. Appuyez sur 1 pour Mode Auto, sur 2 pour Globalstar, sur 3 pour Numérique, ou sur 4 pour Analogique.
Pour appeler	Sélectionnez un mode (voir ci-dessus). Déployez l'antenne cellulaire ou faites pivoter l'antenne satellite. Entrez le numéro de téléphone. Appuyez sur  .
Pour enregistrer une entrée dans le répertoire téléphonique	Entrez le numéro de téléphone. Appuyez sur  enregistrer . Entrez nom et emplacement. Appuyez sur  ok .
Pour rechercher une entrée dans le répertoire téléphonique	Appuyez sur  répertoire . Appuyez sur  rechercher . Appuyez sur 1, 2, ou 3. Entrez numéros ou lettres. Appuyez sur  rechercher .
Pour afficher des messages	Appuyez sur  . Appuyez sur  voix ou texte . Appuyez sur  afficher . Appuyez sur  suivre .
Information	Obtenez de l'aide lorsque  s'affiche.

Antenne satellite

Faites pivoter l'antenne. Ne pas pousser ni tirer.

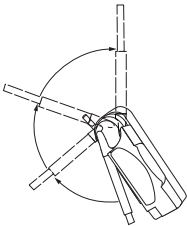

Réglez l'antenne à la position optimale.



Correct

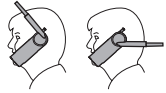

Incorrect

Appels par satellite

Mettez-vous en position optimale.

Remarque : Vous pouvez passer des appels cellulaires dans toutes les positions suivantes.

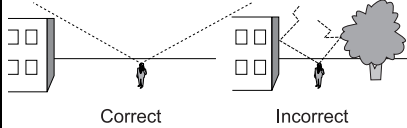

Correct Incorrect

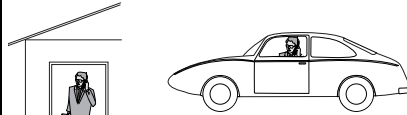

Incorrect sans le kit voiture

Important : Assurez-vous que l'antenne satellite est orientée vers le haut avec une vue dégagée du ciel : (a) lorsque vous faites ou recevez des appels par satellite, et (b) lorsque vous utilisez le clavier ou l'écran d'affichage.